

لنباکس

HelpDesk
Maintenance

سامانه مدیریت
پشتیبانی، تعمیرات
و نگهداری

شرکت دانش بنیان توسعه
آموزش های سیمرغ 

Lanbox.ir

LanBox

HelpDesk Maintenance



محصول شرکت
دانش‌بنیان توسعه
آموزش‌های سیم‌رغ

لنباکس یک سامانه ابری یکپارچه است که شرکت‌ها و سازمان‌ها از طریق آن می‌توانند فرآیندهای تعمیرات، نگهداری و پشتیبانی برای انواع قطعات، دستگاه‌ها و ماشین‌آلات کوچک و بزرگ خود را با بهره‌وری بالا مدیریت نمایند.

این سامانه به صورت ساده و کاربرپسند طراحی شده تا امکان کار برای همه کاربران را فراهم نماید. مدیران نیز می‌توانند به گزارشات متنوعی در مورد سوابق دارایی‌ها، وضعیت و تعمیرات دسترسی داشته باشند.

این سامانه دارای ۳ بخش دارایی، پشتیبانی و تعمیرات است که به صورت یکپارچه به یکدیگر متصل هستند و از پراکندگی اطلاعات جلوگیری نموده و نیاز به چند سامانه مختلف برای سازمان را برطرف می‌نماید.

 Made with love

سامانه تحتوب و یکپارچه برای پاسخ به همه نیازهای پشتیبانی

امکان استفاده در تمام پلتفرمها



قابل نصب روی سرورهای مشتری

HelpDesk

زیرسیستم پشتیبانی و تیکتینگ



پایگاه دانش و پرسش‌های متداول
راهبری تیکت‌ها و تخصیص
امتیازدهی، گزارش فعالیت اپراتورها
گروه‌بندی و دسته‌بندی موضوعی
صفحه‌لندینگ اختصاصی

زیرسیستم تعمیرات و نگهداری



PM - CM - EM - Over Hall

مدیریت کارشناسان تعمیرات

مدیریت چک لیست‌ها و فرآیندهای تعمیرات و نگهداری

سیستم ارجاع و تاییدیه‌ها

درخواست تعمیرات

تاریخچه تعمیرات و نگهداری

تاریخچه پشتیبانی‌ها

گزارشات سفارشی

سیستم اطلاع‌رسانی و هشدارها

مدیریت استهلاك

مدیریت ماشین‌آلات، دستگاه‌ها و سایر دارایی‌های فیزیکی

NET





Asset Management System

زیرسیستم مدیریت دارایی

- وضعیت، تاریخچه و رهگیری دارایی
- مدیریت موجودی هوشمند
- مدل، برچسب و دسته‌بندی
- ایجاد و پرینت برچسب اموال
- لایسنس و ضمانت‌نامه‌ها
- حسابرسی و انبارگردانی
- گزارشات متنوع



مدیریت چرخه دارایی و استهلاك

Chekin Checkout

زیرسیستم تحویل و رسید

تحویل دادن

تحویل دادن دارایی به کاربران

هنگام تحویل دادن دارایی به تحویل گیرنده، با تبلت یا موبایل امضای دیجیتال دریافت کنید

تحویل گرفتن

تحویل گرفتن دارایی از انبار، سرپرست یا سایر کاربران

فقط دارایی‌های مورد نظر را با تعداد و وضعیت درست تحویل می‌گیرید و امضاء می‌کنید

زیرسیستم انبار و تدارکات



- انبار مرکزی و انبار پروژهها
- درخواست خرید مکانیزه
- تامین موجودی هوشمند
- کنترل دارایی‌های مرکزی
- هشدار کاهش موجودی

















زیرسیستم احراز هویت



Fast and Secure

-  **Single-Sign On**
Login once to multiple applications
-  **Standard Protocols**
OpenID Connect, OAuth 2.0 and SAML 2.0
-  **Centralized Management**
For admins and users
-  **Adapters**
Secure applications and services easily
-  **LDAP and Active Directory**
Connect to existing user directories
-  **Social Login**
Easily enable social login
-  **Identity Brokering**
OpenID Connect or SAML 2.0 IdPs
-  **Clustering**
For scalability and availability
-  **Themes**
Customize look and feel
-  **High Performance**
Lightweight, fast and scalable
-  **Extensible**
Customize through code
-  **Password Policies**
Customize password policies

زیرسیستم درخواست دارایی

Requests



پشتیبانی و آموزش

- ✓ آموزش حضوری و مجازی راهبری-کاربری
- ✓ پشتیبانی راهبری و کاربری
- ✓ ۶ ماه پشتیبانی رایگان
- ✓ پشتیبانی مدیران

استقرار و نگهداری

- ✓ ورود اطلاعات اولیه از طریق فایل اکسل
- ✓ ثبت و تعیین دسترسی کاربران
- ✓ نصب و راه اندازی
- ✓ پشتیبانی فنی نرم افزار و سرور

یکی از نگرانی‌های مشتریان، جمع‌آوری و ثبت اطلاعات دستگاه‌ها و تجهیزات در نرم‌افزار است که دپارتمان استقرار و پشتیبانی ما با انجام خدمات استقرار نرم‌افزار به صورت رایگان این نگرانی را برطرف نموده‌ایم.

پس از استقرار نرم‌افزار و ثبت اطلاعات مکان‌ها، تجهیزات، کاربران و سایر اطلاعات، کارشناسان سازمان مشتری برای کار با نرم‌افزار آموزش دیده و پس از آن نیز برای رفع اشکالات و پرسش‌های خود، دپارتمان پشتیبانی ما را در کنار خود خواهند داشت.

- مدیریت کارشناسان
- عملیات پیشگیرانه
- عملیات تعمیر و نگهداری
- برنامه‌ریزی و زمان‌بندی
- فرم‌ها و دستورالعمل‌ها
- احکام و چک لیست‌ها
- گزارشات

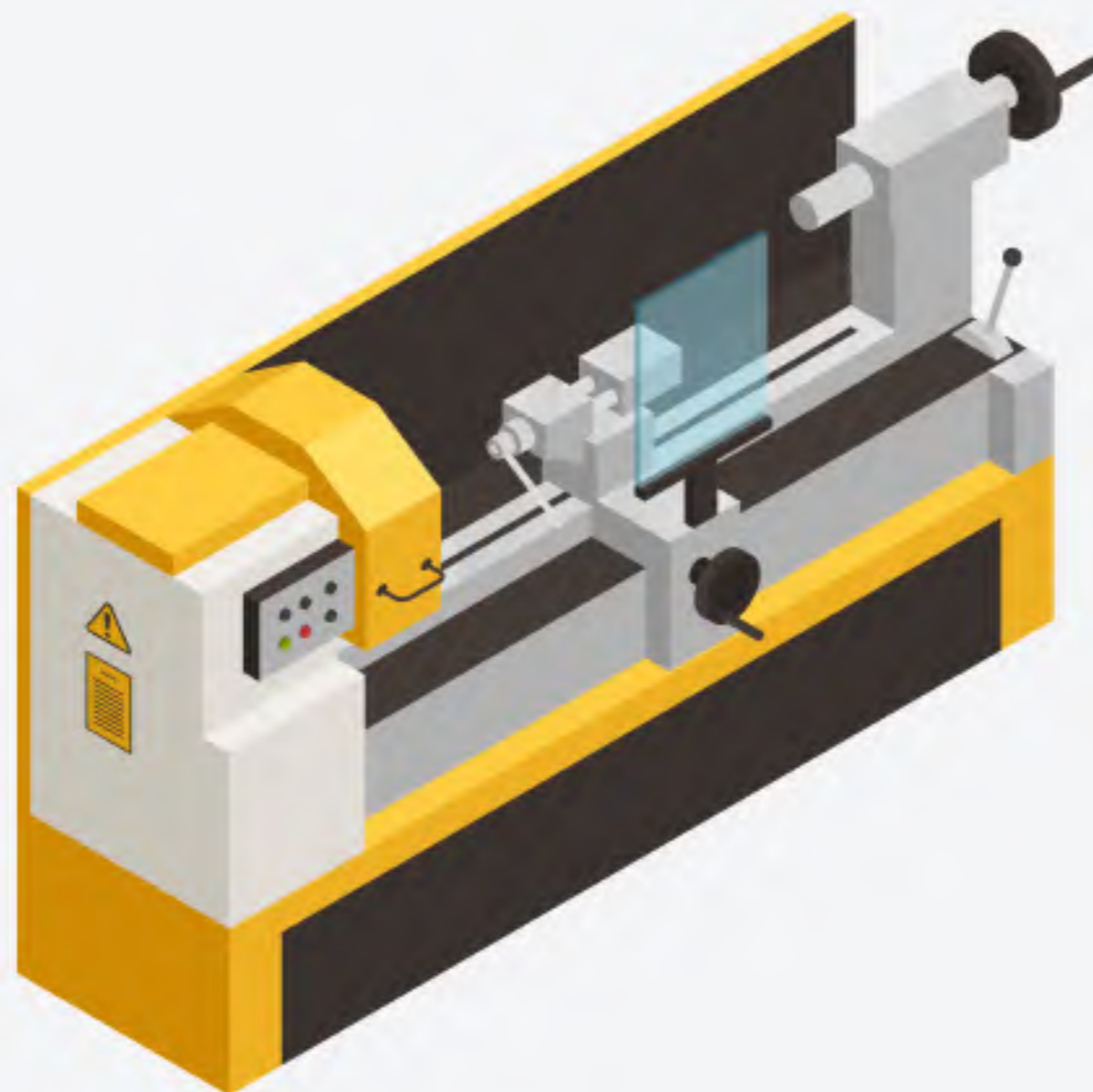

- مدیریت چرخه عمر
- مدیریت استهلاک
- تولیدکننده و مشخصات
- شرکت، محل، پروژه، انبار
- وضعیت، تاریخچه، عملیات
- گارانتی و ضمانت‌نامه
- فاکتور خرید، تامین‌کننده

کاربران سیستم

- مدیر ارشد
- راهبر سیستم
- سرپرست پروژه / محل
- مسئول انبار
- مسئول تدارکات
- مدیر پشتیبانی
- کارشناس پشتیبانی
- مدیر تعمیر و نگهداری
- کارشناس تعمیرات

مدیریت درخواستها

- درخواست دارایی
- درخواست پشتیبانی
- درخواست راهنمایی
- درخواست تعمیرات
- درخواست خرید
- تحویل و رسید



mysimorgh.com

lanbox.ir

۰۲۱ - ۸۸۰۶۵۸۷۶

۰۲۱ - ۸۸۰۶۵۸۶۲

تهران، ونک، شیخ بهایی
شمالی، برج صبا، واحد ۵۳

LanBox 
HelpDesk
Maintenance



شرکت دانش بنیان توسعه
آموزش‌های سیمرغ